

# Инструкция по наплавлению битумно-полимерных материалов серии «Армокров»»

(краткая версия)



МЯГКАЯ КРОВЛЯ



САМАРА

## Содержание

1. Общие положения	1
2. Подготовка основания	2
3. Наплавление нижнего слоя	4
4. Наплавление верхнего слоя	6
5. Основные примыкания к вертикальным поверхностям кровли	9
6. Нормы расхода материалов на основные элементы кровли	16
7. Рекомендуемые области применения	18
8. Основные кровельные системы	19
9. Виды праймеров для подготовки оснований	20
10. Технические характеристики «Армокроба»	21
11. Что нужно знать при работе с рулонными битумными материалами в холодный период года (осень – зима – весна)	23

## 1. Общие положения

Перед началом работ необходимо определиться с направлением раскатки рулонов: на кровлях при уклонах более 15 % раскатка рулонов должна производиться вдоль уклона, при уклонах менее 15 % – поперек уклона кровли.

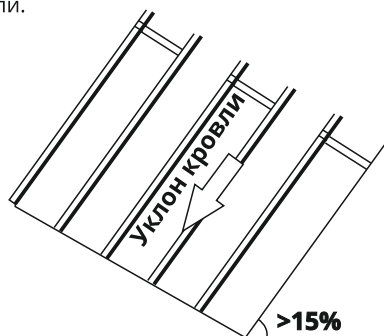

**Важно!** Храниться рулоны на кровле должны в вертикальном положении.

Не допускается хранение рулонов в горизонтальном положении один на другом, т. к. они могут слипнуться и станут непригодными для дальнейшего использования. Количество рулонов, хранящихся на кровле, должно обеспечивать сменную потребность в материале. Остальные рулоны должны храниться под навесом или в другом защищенном от осадков и солнца месте.

## 2. Подготовка основания

Перед укладкой основного кровельного ковра необходимо выполнить следующие работы:

1. Проверить уклоны и качество стяжки, при необходимости выполнить ремонт и высушить. Влажность стяжки должна быть не более 5 %.
2. Огрунтовать основание кровли и все примыкания к вертикальным поверхностям битумным праймером. Обязательно высушить до начала работ по наплавлению.



3. Выполнить устройство водосточных воронок, температурных швов, аэраторов, карнизных свесов, галтелей (наклонных бортиков).



Галтель (наклонный бортик)



Водосточная воронка со слоем усиления 1000\*1000 мм, уровень воронки понизить относительно основного уровня кровли на 20–30 мм в радиусе 500 мм

4. При проведении ремонтных работ вырезать пузыри и установить заплатки материалом без посыпки «Армокров» ЭПП, ТПП такого размера, чтобы заплатка перекрывала места разрезов на 100 мм.

5. Выполнить наплавление дополнительных слоев усиления на галтели (наклонные бортики), воронки, ендовы, коньки, карнизные свесы материалом без посыпки «Армокров» ЭПП, ТПП.



Дополнительный слой усиления на карнизном свесе, перекрыйте карнизный свес на 150 мм



Дополнительный слой усиления на галтели



Дополнительный слой усиления на примыканиях к трубам



При выполнении ремонтных работ аэраторы необходимы для вывода скопившейся влаги в утеплителе и перекрытиях



Слои усиления нужны для увеличения надежности, герметичности и долговечности кровли в местах установки водоприемных воронок, конька, ендовы, примыкания к вертикальным поверхностям (парапетам, стенам) и прочим элементам.

### 3. Наплавление нижнего слоя

Наплавление нижнего слоя необходимо начинать снизу вверх. От ендовы в сторону конька, от карнизного свеса вверх.

Раскатайте полностью рулон «Армокрова» вдоль ендовы так, чтобы шов приходился на ось воронки. Скрутите рулон с обеих сторон к центру.

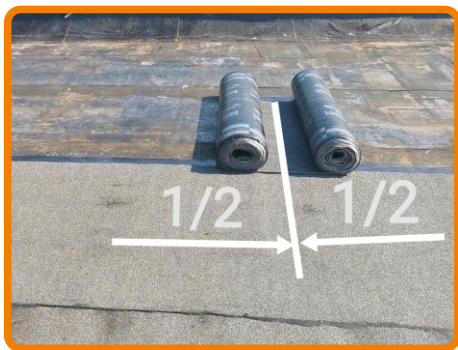

Производите наплавление в стороны от центра на себя, используя специальный крюк.

Деформация рисунка на нижней стороне рулона свидетельствует о правильном разогреве битумно-полимерного вяжущего с нижней стороны рулона.

**Важно!** В зависимости от толщины рулонного материала правильно подбирайте режим горелки, чтобы не пережечь материал.



Для качественного наплавления рулонного материала на существующее основание необходимо, чтобы в месте соприкосновения рулона с поверхностью образовывался небольшой битумный валик



**Важно!** Хождение по неостывшему материалу запрещено



Соблюдайте смещение смежных рулонов относительно друг друга на 500–700 мм

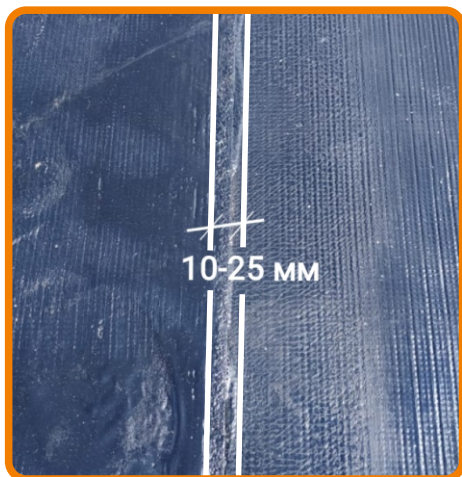

Признаком хорошего, правильного прогрева материала является вытекание битумно-полимерного вяжущего из-под боковой кромки материала от 10 мм до 25 мм

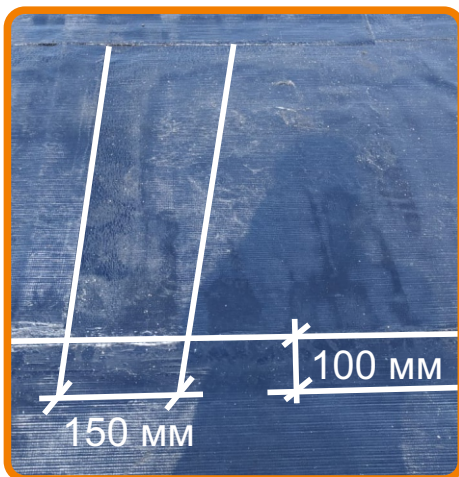

Боковой нахлест смежных рулонов должен составлять 100 мм.

Торцевой нахлест смежных рулонов должен составлять не менее 150 мм

Соблюдайте порядок раскладки материала в боковых и торцевых нахлестах от самых низких точек кровли к самой высокой для предотвращения появления встречного шва. Вода должна стекать со шва в сторону водораздела.

Общий вид плоской кровли после наплавления нижнего слоя материала «Армокров» ЭПП



#### **4. Наплавление верхнего слоя**

Смещение рулонов верхнего слоя относительно нижнего должно составлять 300–700 мм, для удобства сместите верхний рулон наполовину относительно нижнего.

Боковой нахлест смежных рулонов должен составлять 100 мм.

Торцевой нахлест смежных рулонов должен составлять не менее 150 мм.

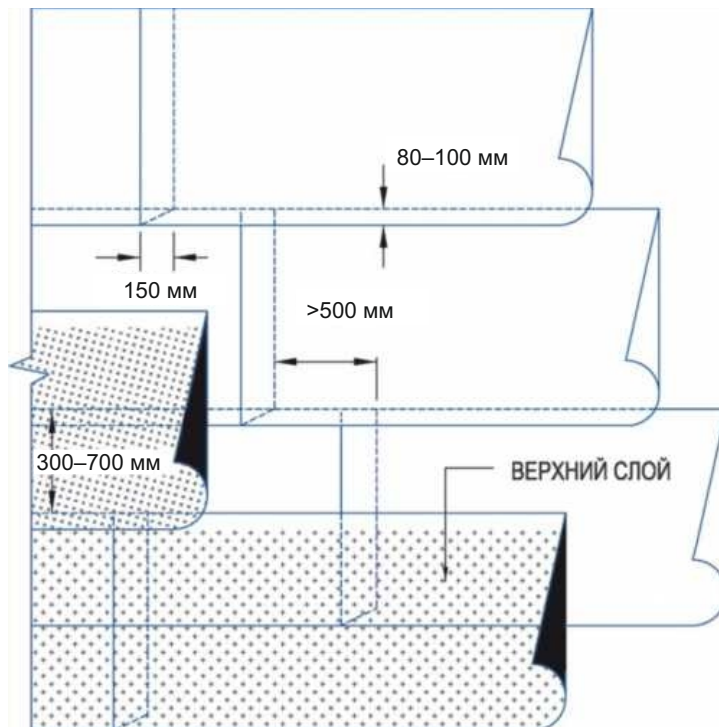

Стыки торцевых нахлестов материалов смежных слоев не должны совпадать. Рекомендуется смещать торцевые нахлесты смежных слоев на расстояние не менее 500 мм.

Процесс наплавления верхнего слоя в основном повторяет процесс наплавления нижнего слоя.



Признаком хорошего, правильного прогрева материала является вытекание битумно-полимерного вяжущего из-под боковой кромки материала от 10 мм до 25 мм



**Важно!**

Для защиты от продавливания верхнего слоя ребрами от пропановых баллонов используйте прокладки под баллон

**Важно!**

Запрещается ходить по неостывшему материалу!!! Посыпка будет утапливаться в битумный слой, на поверхности будут оставаться следы от обуви или отслоившийся верхний слой материала, что приведет к ухудшению внешнего вида, ускоренному старению под воздействием солнечного излучения

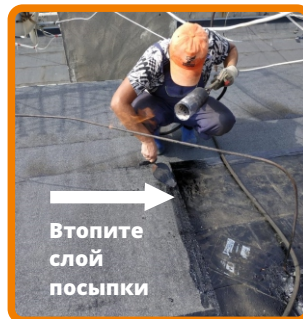
**Важно!**

В случаях наплавления по крупнозернистой посыпке (торцевые, боковые нахлесты и т. п.) для улучшения качества шва удалите посыпку из области наплавления. Разогрейте место горелкой и втопите посыпку шпателем в битум

Общий вид кровли после наплавления верхнего слоя материала «Армокров» ЭКП



*Подробнее видео о работе с верхним слоем*



## 5. Основные примыкания к вертикальным поверхностям кровли

### а. Узел примыкания к парапету высотой до 600 мм с заводом на парапет

1. Слой усиления – «Армокров» ЭПП
2. Костыль
3. Карнизная планка
4. Верхний слой – «Армокров» ЭКП
5. Нижний слой – «Армокров» ЭПП

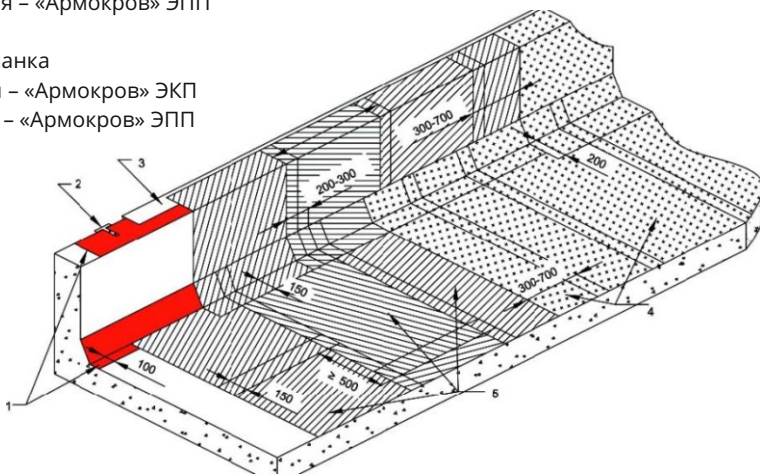

Выполнить слой усиления по галтели из материала «Армокров» ЭПП



Выполнить гидроизоляцию нижнего слоя примыканий материалом «Армокров» ЭПП



Выполнить гидроизоляцию верхнего слоя примыканий материалом «Армокров» ЭКП. При наплавлении на вертикальные поверхности рекомендуем использовать втулку от рулонов

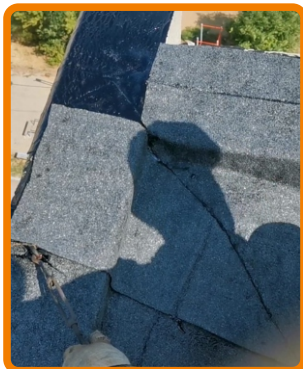

Выполнить гидроизоляцию примыканий внутреннего угла материалом «Армокров» ЭКП



Установить заплату на парапет с нахлестом 10 см на смежные полотна. В местах наплавления удалить посыпку

## б. Узел примыкания к парапету под краевую рейку с битумным герметиком



Нижний слой примыкания к парапету



Верхний слой примыкания к парапету



Механическое крепление примыкания к парапету краевой рейкой с битумным герметиком



*Подробнее видео по гидроизоляции примыкания к парапету*

## В. Гидроизоляция наружного угла

ШАГ 1

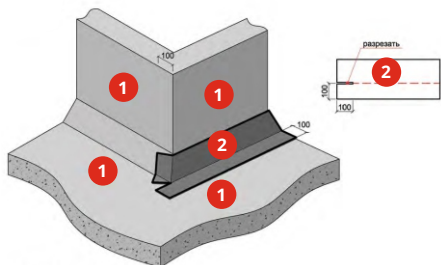

ШАГ 2

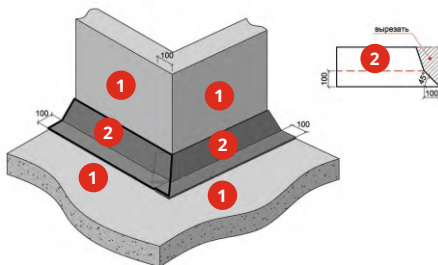

ШАГ 3

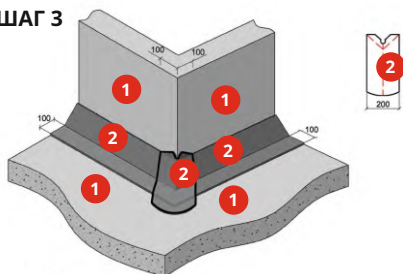

ШАГ 4

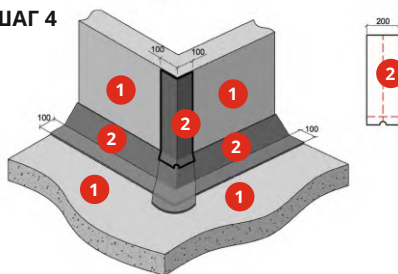

ШАГ 5

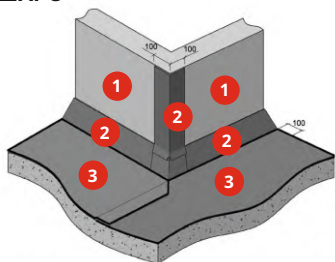

ШАГ 6

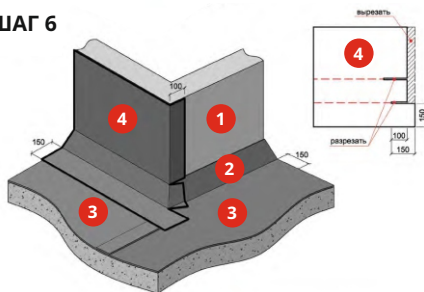

- 1 Поверхности огрунтованные «Самарским праймером»
- 2 Дополнительный слой усиления - «Армокров» ЭПП
- 3 Нижний слой гидроизоляции основания - «Армокров» ЭПП
- 4 Нижний слой гидроизоляции парапета - «Армокров» ЭПП

## ШАГ 7

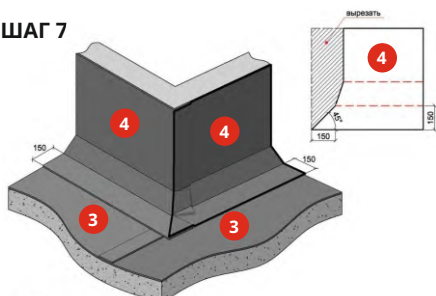

## ШАГ 8

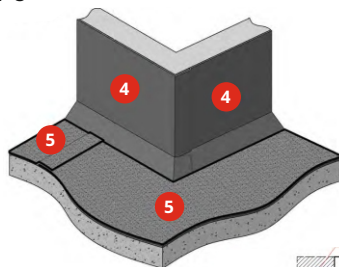

## ШАГ 9

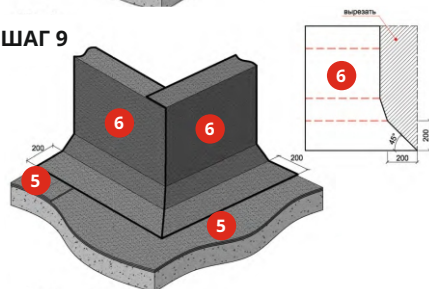

## ШАГ 10

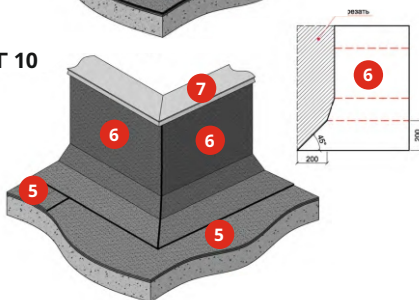

- 3 Нижний слой гидроизоляции основания - «Армокров» ЭПП
- 4 Нижний слой гидроизоляции парапета - «Армокров» ЭПП
- 5 Верхний слой гидроизоляции основания - «Армокров» ЭКП
- 6 Верхний слой гидроизоляции парапета - «Армокров» ЭКП
- 7 Защитный фартук из оцинкованной стали

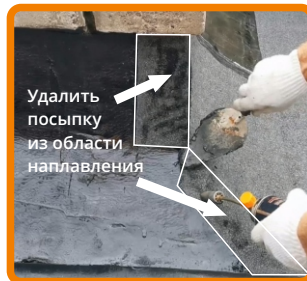

Наружный угол нижний слой    Наружный угол верхний слой

**Важно!**

В случаях наплавления по крупнозернистой посыпке (торцевые, боковые нахлесты и т. п.) для улучшения качества шва удалите посыпку из области наплавления. Разогрейте место горелкой и втопите посыпку шпателем в битум



Подробное видео по гидроизоляции наружного угла



## г. Гидроизоляция внутреннего угла

ШАГ 1

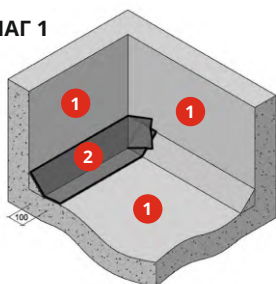

ШАГ 2

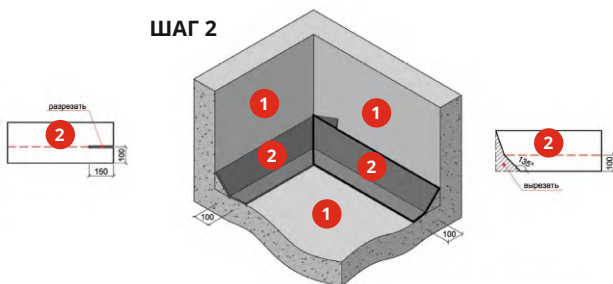

ШАГ 3

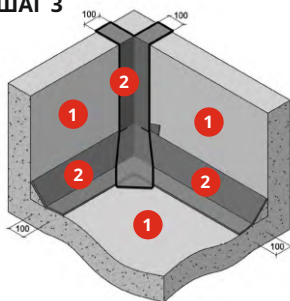

ШАГ 4

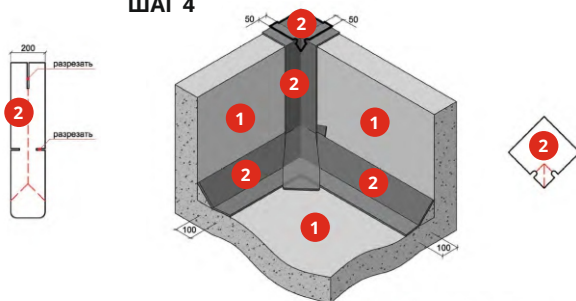

ШАГ 5

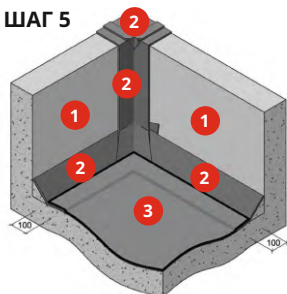

ШАГ 6

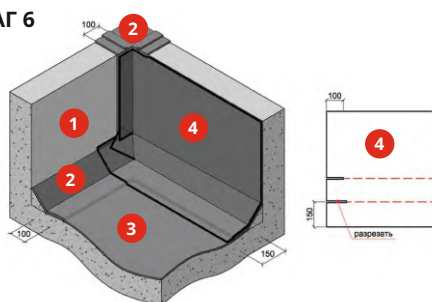

- 1 Поверхности огрунтованные «Самарским праймером»
- 2 Дополнительный слой усиления - «Армокров» ЭПП
- 3 Нижний слой гидроизоляции основания - «Армокров» ЭПП
- 4 Нижний слой гидроизоляции парапета - «Армокров» ЭПП



## ШАГ 7

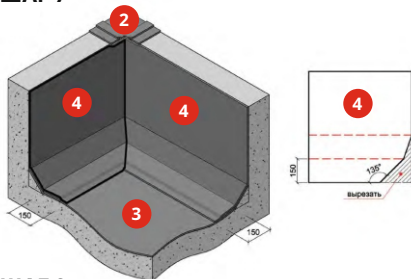

## ШАГ 8

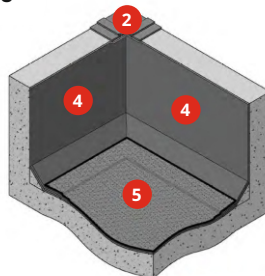

## ШАГ 9

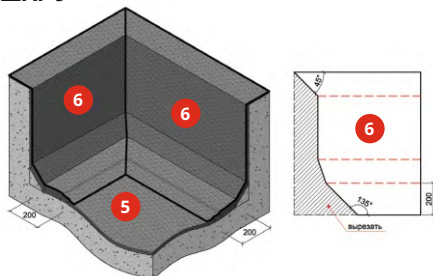

## ШАГ 10

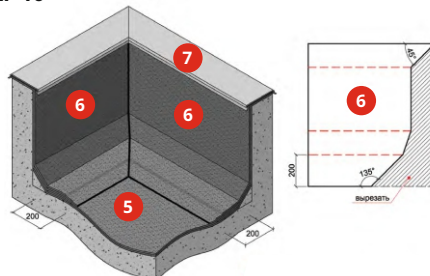

- 1 Поверхности огрунтованные «Самарским праймером»
- 2 Дополнительный слой усиления - «Армокров» ЭПП
- 4 Нижний слой гидроизоляции парапета - «Армокров» ЭПП
- 5 Верхний слой гидроизоляции основания - «Армокров» ЭПП
- 6 Верхний слой гидроизоляции парапета - «Армокров» ЭПП
- 7 Защитный фартук из оцинкованной стали



Внутренний угол нижний слой



Внутренний угол верхний слой



*Подробнее видео по гидроизоляции внутреннего угла*

## Д. Примыкание к трубам



Перед наплавлением нижнего слоя наплавьте слой усиления из материала «Армокров» ЭПП размером на 300 мм больше диаметра трубы



Огрунтуйте поверхность трубы праймером. Наплавьте нижний слой примыкания к трубе на высоту не менее 300 мм



Наплавьте верхний слой примыкания к трубе, высотой не менее 300 мм. Для удобства возможно применение маленькой горелки



В местах подрезов установите заплатки. Обязательно механически закрепите краевой рейкой с битумным герметиком. Для лучшего обжима бортик краевой рейки надрезать болгаркой через каждые 10 см. Рейку герметизировать битумным герметиком



*Подробное видео по гидроизоляции трубы*

## 6. Нормы расхода гидроизоляционных материалов АО «Мягкая кровля» на основные элементы кровли

№	Наименование материалов	Ед. изм.	Норма расхода	Примечания
1	Рядовая кровля (на 1 м <sup>2</sup> )			
	Материал для нижнего слоя	м <sup>2</sup>	1,15	
	Материал для верхнего слоя	м <sup>2</sup>	1,15	
	Праймер битумный	кг	0,35	
2	Гидроизоляция парапета с механическим креплением краевой рейкой (на 1 м пог.)			
	Материал для нижнего слоя	м <sup>2</sup>	1,15*(0,15+h)	h – высота примыкания 0,15 – нахлест на горизонтальную поверхность
	Материал для верхнего слоя	м <sup>2</sup>	1,15*(0,2+h)	h – высота примыкания, 0,2 – нахлест на горизонтальную поверхность
	Слой усиления из материала для нижнего слоя на галтель	м <sup>2</sup>	0,25	При ширине 250 мм
	Праймер битумный	кг	0,35*h	h – высота примыкания
	Краевая рейка	м	1	
	Дюбель с саморезом (дюбель-гвоздь)	шт.	5	Шаг – 200 мм
	Герметик	кг	0,15-0,2	

№	Наименование материалов	Ед. изм.	Норма расхода	Примечания
3	Гидроизоляция парапета с заводом на парапет (на 1 м пог.)			
	Материал для нижнего слоя	м <sup>2</sup>	1,15*(0,15+h+v)	h – высота парапета, в – ширина парапета 0,15 – нахлест на горизонтальную поверхность
	Материал для верхнего слоя	м <sup>2</sup>	1,15*(0,2+h+v)	h – высота парапета, в – ширина парапета 0,2 – нахлест на горизонтальную поверхность
	Слой усиления из материала для нижнего слоя на галтель	м <sup>2</sup>	0,25	При ширине 250 мм
	Праймер битумный	кг	0,35*(h+v)	h – высота примыкания, в – ширина парапета
4	Гидроизоляция воронок, аэраторов (на 1 шт.)			
	Слой усиления из материала для нижнего слоя	м <sup>2</sup>	1	Из расчета 1*1 м
5	Гидроизоляция труб круглого сечения (на 1 м пог.)			
	Слой усиления из материала для нижнего слоя	м <sup>2</sup>	1	Из расчета 1*1 м
	Материал для нижнего слоя	м <sup>2</sup>	1,15*(0,15+h)	h – высота примыкания 0,15 – нахлест на горизонтальную поверхность
	Материал для верхнего слоя	м <sup>2</sup>	1,15*(0,2+h)	h – высота примыкания 0,2 – нахлест на горизонтальную поверхность
	Праймер битумный	кг	0,35*h	h – высота примыкания
	Краевая рейка (хомут)	м	1	
	Дюбель с саморезом (дюбель-гвоздь)	шт.	5	Шаг – 200 мм
Герметик	кг	0,15–0,2		
6	Мастики ( на 1м <sup>2</sup> )			
	МБКГ-85 (для наклейки рубероида)	кг	2	Расход зависит от качества поверхности
	МБРХ-65 (для наклейки и гидроизоляции)	кг	0,5–1,5	

## 7. Рекомендуемые области применения материалов Армокров

№ п/п	Типы зданий , кровель	Тип основания	Кровельные системы МК	Элементы кровли	Срок службы материалов	Рекоменуемые материалы Армокров
1	Не ответственные здания, бюджетные варианты, ремонт	Стабильное, ж/б, плиты перекрытий	Не эксплуатируемые - Стандарт, Мини	полигон	7-10 лет	Базис, Оптим (холст, стеклоткань)
				примыкания		Базис, Оптим (стеклоткань)
2	Новое строительство, здания класса Б, ремонт	Стабильное, ж/б, плиты перекрытий	Не эксплуатируемые - Стандарт, Мини	полигон	10-20 лет	Бизнес, Оптим, Стандарт (холст, стеклоткань, полиэстер)
				Примыкания, пароизоляция		Бизнес, Стандарт (стеклоткань, полиэстер)
3	Новое строительство, здания класса А, ремонт	Стабильное, ж/б, плиты перекрытий	Не эксплуатируемые - Стандарт, Мини	полигон	20-25 лет	Бизнес, Премиум, Стандарт (полиэстер, стеклоткань)
				примыкания		Бизнес, Премиум, Стандарт (полиэстер)
4	Ангары, ТЦ и др. каркасные здания	Легкие деформируемые основания, профнастил, ЦСП и т.п.	Не эксплуатируемые - Профлист, Стандарт 2.	полигон	20-25 лет	Бизнес, Премиум, Стандарт (полиэстер)
				Примыкания, пароизоляция		Бизнес, Премиум, Стандарт (полиэстер)
5	Инверсионные кровли	Стабильное, ж/б, плиты перекрытий	Не эксплуатируемые - Балласт Эксплуатируемые - Тротуар, Газон	Полигон, примыкания, пароизоляция	20-25 лет	Бизнес, Премиум, Стандарт (полиэстер, стеклоткань)



## 8. Основные кровельные системы

### МК-СТАНДАРТ-1

КРОВЛЯ УТЕПЛЕННАЯ НЕЭКСПЛУАТИРУЕМАЯ  
ПО ЖЕЛЕЗОБЕТОННОМУ ОСНОВАНИЮ  
СТО-00287823-2021

1. Верхний слой – «Армокров» ЭКП
2. Нижний слой – «Армокров» ЭПП
3. «Самарский праймер» битумный
4. Армированная ц.п. стяжка толщиной не менее 50 мм
5. Разделительный слой «Армокров»
6. Уклонообразующий слой МК-КЛИН
7. Пенополистирольные плиты ППС
8. Пароизоляционный слой «Армокров»
9. «Самарский праймер» битумный
10. Сборные или монолитные железобетонные плиты

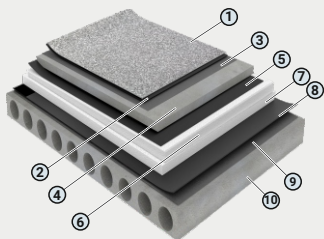

### МК-СТАНДАРТ-2

КРОВЛЯ УТЕПЛЕННАЯ ПЕНОПОЛИСТИРОЛЬНЫМИ  
ПЛИТАМИ, НЕЭКСПЛУАТИРУЕМАЯ ПО ЖЕЛЕЗОБЕТОННОМУ  
ОСНОВАНИЮ СО СБОРНОЙ СТЯЖКОЙ  
СТО-00287823-2021

1. Верхний слой – «Армокров» ЭКП
2. Нижний слой – «Армокров» ЭПП
3. «Самарский праймер» битумный
4. Сборная стяжка
5. Уклонообразующий слой МК-КЛИН
6. Пенополистирольные плиты ППС
7. Пароизоляционный слой «Армокров»
8. «Самарский праймер» битумный
9. Сборные или монолитные железобетонные плиты

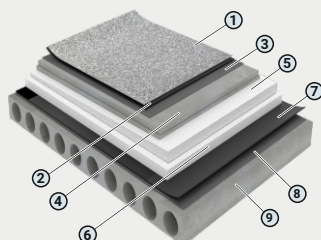

### МК-ПРОФЛИСТ-1

СИСТЕМА НЕЭКСПЛУАТИРУЕМОЙ КРОВЛИ  
С УТЕПЛЕНИЕМ ПЕНОПОЛИСТИРОЛЬНЫМИ ПЛИТАМИ  
ПО ПРОФЛИСТУ СО СБОРНОЙ СТЯЖКОЙ  
ИЗ ДВУХ СЛОЕВ ЦСП ИЛИ АЦЛ

1. «Армокров» ЭКП
2. «Армокров» ЭПП
3. Праймер битумный «Самарский праймер»
4. Сборная стяжка из двух слоев ЦСП или АЦЛ, общей толщиной не менее 20 мм
5. Разуклонка МК-КЛИН (ППС)
6. Пенополистирольные плиты ППС (толщина по проекту)
7. Пароизоляция – «Армокров» ЭПП / Пароизоляционная пленка
8. Профилированный лист (по проекту)

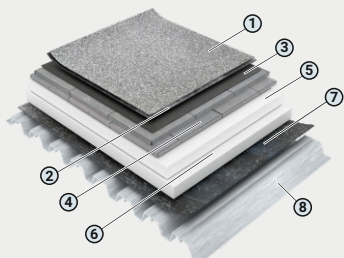

### МК-ПРОФЛИСТ-2

СИСТЕМА НЕЭКСПЛУАТИРУЕМОЙ КРОВЛИ  
С УТЕПЛЕНИЕМ ПЕНОПОЛИСТИРОЛЬНЫМИ ПЛИТАМИ  
ПО ПРОФЛИСТУ СО СБОРНОЙ СТЯЖКОЙ  
ИЗ ДВУХ СЛОЕВ ЦСП ИЛИ АЦЛ

1. «Армокров» ЭКП
2. «Армокров» ЭПП
3. Праймер битумный «Самарский праймер»
4. Сборная стяжка из двух слоев ЦСП или АЦЛ, общей толщиной не менее 20 мм
5. Разуклонка МК-КЛИН (ППС)
6. Пенополистирольные плиты ППС (толщина по проекту)
7. Минераловатный утеплитель НГ не менее 50 мм
8. Пароизоляция – «Армокров» ЭПП / Пароизоляционная пленка
9. Профилированный лист (по проекту)

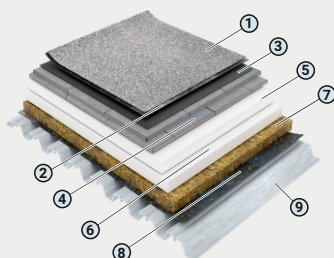

## 9. Виды праймеров для подготовки оснований

«Самарский праймер» представляет собой готовый к применению продукт для подготовки любых оснований перед укладкой кровельных и гидроизоляционных материалов.

### БИТУМНЫЙ



Наименование показателя	Значение
Массовая доля летучих веществ, в пределах, %	40–50
Температура размягчения, °С, не ниже	70
Количество ведер на поддоне	36
Условная вязкость, с, не ниже	10
Время высыхания нанесенного слоя при 20 °С, ч, не более	12
Объем ведра	20 л

### БЫСТРОСОХНУЩИЙ БИТУМНЫЙ



Наименование показателя	Значение
Массовая доля летучих веществ, в пределах, %	50–60
Температура размягчения, °С, не ниже	70
Количество ведер на поддоне	36
Условная вязкость, с, не ниже	10
Время высыхания нанесенного слоя при 20 °С, ч, не более	1,5
Объем ведра	20 л

### БИТУМНО-ПОЛИМЕРНЫЙ



Наименование показателя	Значение
Массовая доля летучих веществ, в пределах, %	50–60
Температура размягчения, °С, не ниже	70
Количество ведер на поддоне	36
Условная вязкость, с, не ниже	10
Время высыхания нанесенного слоя при 20 °С, ч, не более	1–3
Объем ведра	20 л

## 10. Технические характеристики «Армокрова»

### Наплавляемый битумно-полимерный кровельный и гидроизоляционный материал «АРМОКРОВ» ТУ 23.99.12-024-00287823-2014

АРМОКРОВ состоит из прочной негниющей стеклоосновы (стеклоткань, стеклохолст, комбинированная ткань) или нетканого полиэфирного полотна, на которые с обеих сторон нанесено высококачественное модифицированное битумное вяжущее, состоящее из битума, минерального наполнителя и полимера (в зависимости от марки). Введение в состав покровной массы полимеров позволяет повысить эксплуатационные качества битумного вяжущего, повысить эластичность, теплостойкость, морозостойкость, продлить срок службы кровли. Для предупреждения старения на верхний слой кровельного ковра наносится посыпка (сланец). Она защищает от перегрева, мороза, ультрафиолетовых лучей и механических повреждений.

Обозначения марок

**Тип основы:** Э - нетканое полиэфирное полотно (полиэстр), Х - стеклохолст, Т - стеклоткань

**Тип покрытия:** П - защитная полимерная пленка, К - крупнозернистая посыпка

#### АРМОКРОВ-ПРЕМИУМ

	ЭКП-5,0	ЭПП-4,0
Масса 1 м <sup>2</sup> , (± 5 %) кг	5,0	4,0
Основа	Полиэстр	Полиэстр
Битум	СБС-модифицированный	
Покрытие верхнее/нижнее	Сланец/пленка	Пленка/пленка
Теплостойкость, °С, не менее	100	100
Температура гибкости на брусе R = 25 мм, °С, не выше	-25	-25
Разрывная сила в продольном/поперечном направлении, Н, не менее	500/400	500/400
Площадь (± 0,1), м <sup>2</sup>	10	10
Ширина (± 1 %), мм	1000	1000
Упаковка поддона	Термоусадочный солнцезащитный пакет	
Срок эксплуатации	Не менее 25 лет	
Аналоги	техноэласт, экопал	

#### АРМОКРОВ-БИЗНЕС

	ЭКП-4,5	ЭПП-3,5	ТКП-4,5	ТКП-4,0	ТПП-3,5	ТПП-3,0	ХКП-4,0
Масса 1 м <sup>2</sup> , (± 5 %) кг	4,5	3,5	4,5	4,0	3,5	3,0	4,0
Основа	Полиэстр	Полиэстр	Стеклоткань	Стеклоткань	Стеклоткань	Стеклоткань	Стеклохолст
Битум	СБС-модифицированный						
Покрытие верхнее/нижнее	Сланец/пленка	Пленка/пленка	Сланец/пленка	Сланец/пленка	Пленка/пленка	Пленка/пленка	Сланец/пленка
Теплостойкость, °С, не менее	95	95	95	95	95	95	95
Температура гибкости на брусе R = 25 мм, °С, не выше	-20	-20	-20	-20	-20	-20	-20
Разрывная сила в продольном/поперечном направлении, Н, не менее	500/400	500/400	900/900	900/900	900/900	900/900	450/300
Площадь (± 0,1), м <sup>2</sup>	10	10	10	10	10	10	10
Ширина (± 1 %), мм	1000	1000	1000	1000	1000	1000	1000
Упаковка поддона	Термоусадочный солнцезащитный пакет						
Срок эксплуатации	Не менее 20 лет						
Аналоги	унифлекс, филикров, эластоизол, стеклоэласт						

## АРМОКРОВ-СТАНДАРТ

	ЭКП-4,0	ЭПП-3,0	ТКП-4,0	ТПП-3,0	ХКП-3,7	ХПП-3,0
Масса 1 м <sup>2</sup> , (± 5 %) кг	4,0	3,0	4,0	3,0	3,7	3,0
Основа	Полиэстер	Полиэстер	Стеклоткань	Стеклоткань	Стеклохолст	Стеклохолст
Битум	СБС-модифицированный					
Покрытие верхнее/нижнее	Сланец/пленка	Пленка/пленка	Сланец/пленка	Пленка/пленка	Сланец/пленка	Пленка/пленка
Теплостойкость, °С, не менее	85	85	85	85	85	85
Температура гибкости на брусе R = 25 мм, °С, не выше	-15	-15	-15	-15	-15	-15
Разрывная сила в продольном/поперечном направлении, Н, не менее	500/400	500/400	900/900	900/900	450/300	450/300
Площадь (± 0,1), м <sup>2</sup>	10	10	10	10	10	10
Ширина (± 1 %), мм	1000	1000	1000	1000	1000	1000
Упаковка поддона	Термоусадочный солнцезащитный пакет					
Срок эксплуатации	Не менее 15 лет					
Аналоги	биполь, бикроласт, стеклофлекс, эластоизол					

## АРМОКРОВ-ОПТИМ

	ЭКП-4,0	ЭПП-3,0	ТКП-4,0	ТПП-3,0	ХКП-3,7	ХПП-3,0
Масса 1 м <sup>2</sup> , (± 5 %) кг	4,0	3,0	4,0	3,0	3,7	3,0
Основа	Полиэстер	Полиэстер	Стеклоткань	Стеклоткань	Стеклохолст	Стеклохолст
Битум	Окисленный					
Покрытие верхнее/нижнее	Сланец/пленка	Пленка/пленка	Сланец/пленка	Пленка/пленка	Сланец/пленка	Пленка/пленка
Теплостойкость, °С, не менее	80	80	80	80	80	80
Температура гибкости на брусе R = 25 мм, °С, не выше	0	0	0	0	0	0
Разрывная сила в продольном/поперечном направлении, Н, не менее	500/400	500/400	900/900	900/900	450/300	450/300
Площадь (± 0,1), м <sup>2</sup>	10	10	10	10	10	10
Ширина (± 1 %), мм	1000	1000	1000	1000	1000	1000
Упаковка поддона	Термоусадочный солнцезащитный пакет					
Срок эксплуатации	Не менее 10 лет					
Аналоги	линокром, бикрост, гидробарьер, стекломат					

## АРМОКРОВ-БАЗИС

	ТКП-3,7	ХКП-3,5	ТПП-2,5	ТПП-2,0	ХПП-2,5	ХПП-1,9
Масса 1 м <sup>2</sup> , (± 5 %) кг	3,7	3,5	2,5	2,0	2,5	1,9
Основа	Комбиткань	Стеклохолст	Комбиткань	Комбиткань	Стеклохолст	Стеклохолст
Битум	Окисленный					
Покрытие верхнее/нижнее	Сланец/пленка	Сланец/пленка	Пленка/пленка	Пленка/пленка	Пленка/пленка	Пленка/пленка
Теплостойкость, °С, не менее	80	80	80	80	80	80
Температура гибкости на брусе R = 25 мм, °С, не выше	0	0	0	0	0	0
Разрывная сила в продольном/поперечном направлении, Н, не менее	500/300	450/300	500/300	500/300	450/300	450/300
Площадь (± 0,1), м <sup>2</sup>	10(9)	9	10	9	10(9)	9
Ширина (± 1 %), мм	1000	1000	1000	1000	1000	1000
Упаковка поддона	Термоусадочный солнцезащитный пакет					
Срок эксплуатации	Не менее 7 лет					
Аналоги	стеклоизол, гидроизол					

## 11. Что нужно знать при работе с рулонными битумными материалами в холодный период года (осень – зима – весна)

Перед выполнением работ по наплавлению рулонных битумных материалов «Армокров» материал необходимо выдерживать в теплом помещении не менее 24 часов при температуре не ниже +15 °С. На участок производства работ материалы необходимо подавать из теплого помещения непосредственно перед наплавлением.

Запрещается выполнять работы с рулонными материалами в период осадков.

Наплавление «Армокрова» «Оптим» и «Базис» можно производить при температуре наружного воздуха не ниже +5 °С.

При работе с битумно-полимерными материалами «Армокров» «Бизнес» и «Премиум» температура воздуха и температура самого материала должны быть выше температуры гибкости материала.

- Производственные работы с материалом «Премиум» – не ниже -25 °С
- Производственные работы с материалом «Бизнес» – не ниже -20 °С
- Производственные работы с материалом «Стандарт» – не ниже -15 °С
- Производственные работы с материалом «Оптим», «Базис» – не ниже +5 °С

АРМОКРОВ-  
ПРЕМИУМ



Не ниже  
-25 °С

АРМОКРОВ-  
БИЗНЕС



Не ниже  
-20 °С

АРМОКРОВ-  
СТАНДАРТ



Не ниже  
-15 °С

АРМОКРОВ-  
ОПТИМ



Не ниже  
+5 °С

АРМОКРОВ-  
БАЗИС



Не ниже  
+5 °С





Более подробную информацию по использованию материалов серии «Армокров» Вы можете получить на сайтах:



[mkrovlya.ru](http://mkrovlya.ru)



[армокров.рф](http://армокров.рф)

и в «Руководстве по применению кровельных гидроизоляционных и теплоизоляционных материалов

АО «Мягкая кровля»

или в службе технической поддержки клиентов:

тел.: +7 (846) 21-21-335

E-mail: [volgov@mkrovlya.ru](mailto:volgov@mkrovlya.ru)

E-mail: [yakovlev@mkrovlya.ru](mailto:yakovlev@mkrovlya.ru)